

# Οδηγίες Εγκατάστασης Μηχανισμού Συρόμενης Ντουλάπας

## 1 Ρύθμιση Εξωτερικών Ράουλων.

Τα εξωτερικά ράουλα ρυθμίζονται ανάλογα με το πάχος των εσωτερικών πορτών.

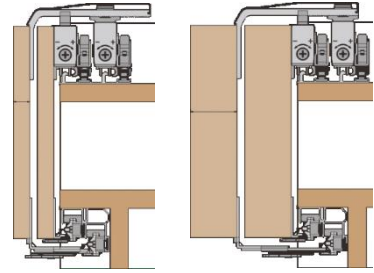

Με τη χρήση του παρεχόμενου κλειδιού allen ρυθμίστε τα άνω ράουλα στο 24 για πάχος πόρτας 18-20mm και στο 36 για πάχος πόρτας 36mm.

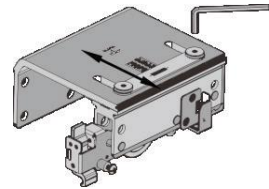

Με τη χρήση σταυροκατσάβιδου ρυθμίστε αντίστοιχα και τα κάτω ράουλα.

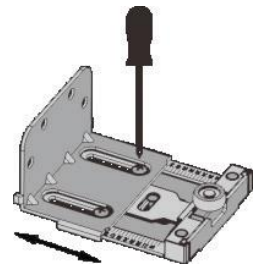

## 2 Εγκατάσταση Άνω και Κάτω οδηγών, ράουλων και φρένων.

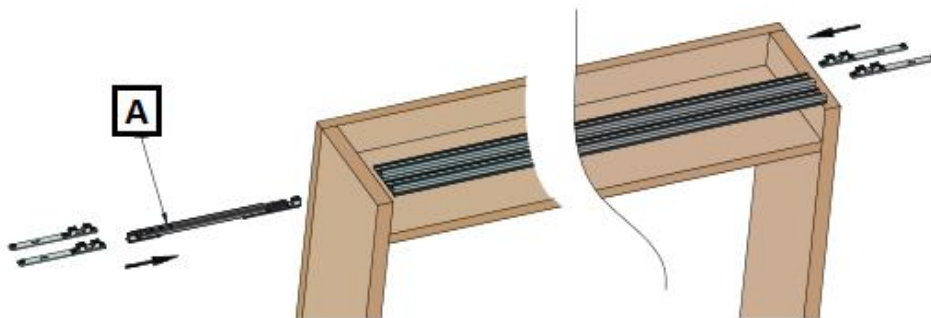

Οι ενεργοποιητές των άνω φρένων θα πρέπει να τοποθετηθούν στον οδηγό πριν την εγκατάστασή του σύμφωνα με τη φορά που δείχνουν τα βέλη. Το εξάρτημα A υπάρχει μόνο σε μηχανισμό τρίφυλλης ντουλάπας το οποίο κινείται ελεύθερα στο εμπρόσθιο μέρος του οδηγού χωρίς να βιδωθεί.

Τοποθετήστε τα κάτω φρένα σύμφωνα με την εικόνα πριν την τοποθέτηση του οδηγού.

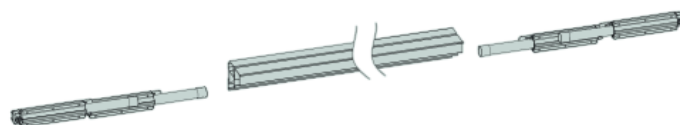

Έπειτα τοποθετήστε τον άνω και κάτω οδηγό βιδώνοντας από το εσωτερικό της καμπίνας στις προχαράξεις. (82mm και 32mm αντίστοιχα από την μπροστινή ακμή της καμπίνας).

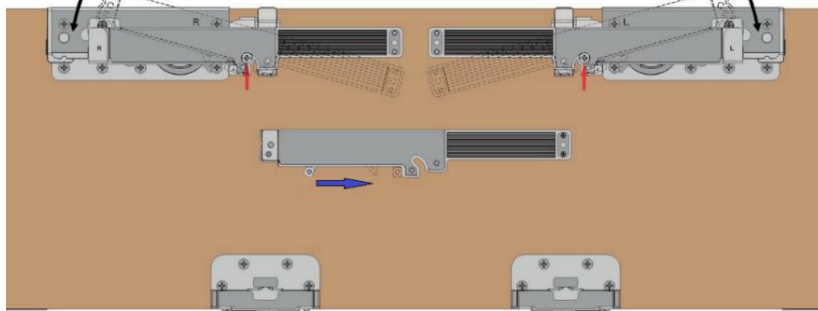
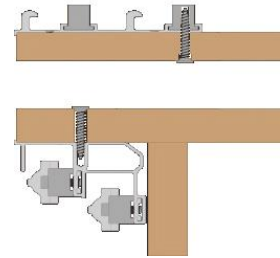

Στη συνέχεια βιδώστε τα ράουλα στις πόρτες, τοποθετήστε τα φρένα σύμφωνα με την εικόνα και τα ασφαλίζουμε με τις βίδες που δείχνουν τα κόκκινα βέλη. Αμέσως μετά τραβήξτε τα stoppers των φρένων όπως φαίνεται στο μπλε βέλος στην εικόνα.

### 3 Εγκατάσταση Πορτών.

Τοποθετήστε πρώτα τις εσωτερικές πόρτες και μετά τις εξωτερικές. Έπειτα ενεργοποιήστε τα άγκιστρα ασφαλείας όπως δείχνει το βέλος στην εικόνα.

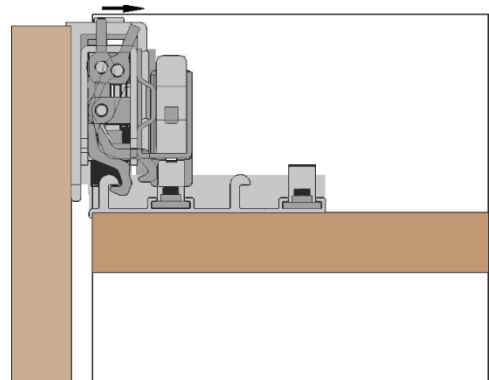

Αμέσως μετά ασφαλίστε τα κάτω ράουλα γυρίζοντας τα κλείστρα σύμφωνα με την εικόνα ώστε να πλησιάσουν το οδηγό.

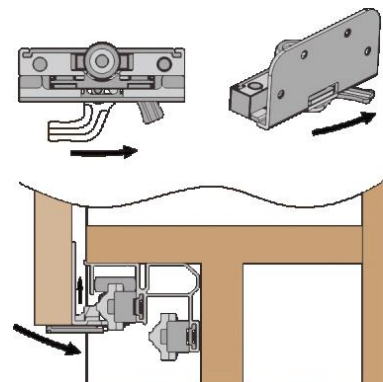

---

#### 4 Ρύθμιση Πορτών και θέσης φρένων.

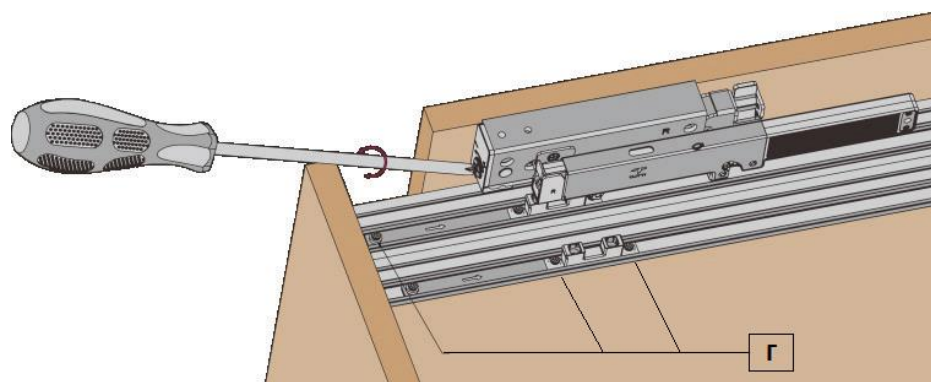

Ρυθμίστε το ύψος των πορτών με σταυροκατσάβιδο σύμφωνα με την παραπάνω εικόνα. Έπειτα ρυθμίστε την ανοικτή και κλειστή θέση της πόρτας μετακινώντας τους ενεργοποιητές φρένων μέχρι η πόρτα να τερματίζει στις επιθυμητές θέσεις. Μετά ασφαλίστε το ενεργοποιητή με το παρεχόμενο κλειδί allen σφίγγοντας τις βίδες του σχήματος Γ της εικόνας.

---

Αμέσως μετά μετακινείτε τα κάτω φρένα στην επιθυμητή θέση και ασφαλίστε τα με τη χρήση σταυροκατσάβιδου.

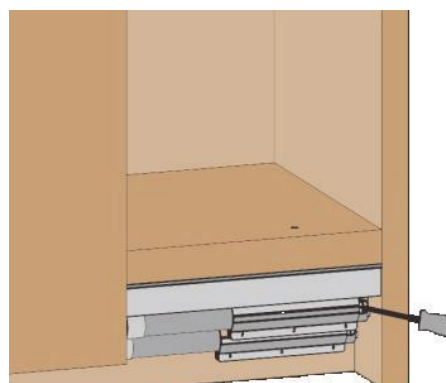

---

Τέλος τοποθετείστε το Stopper στην εσωτερική πόρτα σύμφωνα με την εικόνα για την αποφυγή σύγκρουσης μεταξύ των πορτών.

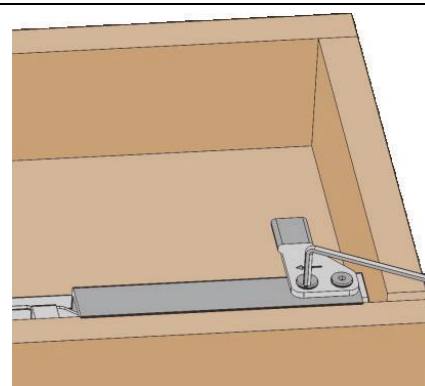

**HOF**

Οδός Θ ΒΙ.ΠΕ, 71601 Ηράκλειο, Ελλάδα. Τηλ: +30 2810 380890 , info@hof.gr